

คำแนะนำการจัดทำบทความสำหรับวารสารการอาชีวศึกษาภาคกลาง  
Vocational Education Central Region Journal : IVEC Journal

ชื่อบทความ (ภาษาไทย)  
ชื่อบทความ (ภาษาอังกฤษ)

ใช้ตัวอักษรแบบ  
(TH SarabunPSK 18 pt.  
แบบตัวหนา)

(เว้น 1 บรรทัด 16 pt.)

ชื่อ - นามสกุลของผู้วิจัย<sup>1\*</sup> ชื่อ - นามสกุลของผู้ร่วมวิจัย<sup>2</sup> ชื่อ - นามสกุลของผู้ร่วมวิจัย<sup>3</sup> (ภาษาไทย)  
ชื่อ - นามสกุลของผู้วิจัย<sup>1\*</sup> ชื่อ - นามสกุลของผู้ร่วมวิจัย<sup>2</sup> ชื่อ - นามสกุลของผู้ร่วมวิจัย<sup>3</sup> (ภาษาอังกฤษ)

ใช้ตัวอักษรแบบ  
(TH SarabunPSK  
16 pt.  
แบบตัวปกติ)

<sup>1</sup> สาขาวิชา..... คณะ..... สังกัด..... จังหวัด..... รหัสไปรษณีย์..... (ภาษาไทย)

<sup>2</sup> สาขาวิชา..... คณะ..... สังกัด..... จังหวัด..... รหัสไปรษณีย์..... (ภาษาไทย)

<sup>3</sup> สาขาวิชา..... คณะ..... สังกัด..... จังหวัด..... รหัสไปรษณีย์..... (ภาษาไทย)

<sup>1</sup> สาขาวิชา..... คณะ..... สังกัด..... จังหวัด..... รหัสไปรษณีย์..... (ภาษาอังกฤษ)

<sup>2</sup> สาขาวิชา..... คณะ..... สังกัด..... จังหวัด..... รหัสไปรษณีย์..... (ภาษาอังกฤษ)

<sup>3</sup> สาขาวิชา..... คณะ..... สังกัด..... จังหวัด..... รหัสไปรษณีย์..... (ภาษาอังกฤษ)

ใช้ตัวอักษรแบบ  
(TH SarabunPSK  
14 pt.  
แบบตัวปกติ)

Received : ..... Revised : ..... Accepted : .....

วันที่ผู้เขียนส่งบทความ  
ให้กองบรรณาธิการ

วันที่ผู้เขียนแก้ไขบทความ  
ส่งให้กองบรรณาธิการ

ใช้ตัวอักษรแบบ (TH SarabunPSK 14 pt. แบบตัวปกติ)

วันที่กองบรรณาธิการตอบรับ  
บทความลงนิตยสาร

(เว้น 1 บรรทัด 16 pt.)

บทคัดย่อ

ใช้ตัวอักษรแบบ (TH SarabunPSK 14 pt. แบบตัวหนา)

บทคัดย่อจะต้องเขียนอย่างชัดเจนและกระชับ  
ความยาวไม่เกินตามที่กำหนดประมาณ 10-15 บรรทัด  
มีสาระสำคัญในการวิจัยครบถ้วน มีค่าสำคัญสำหรับ  
การนำไปใช้เป็นคำค้นคว้าเกี่ยวกับงานวิจัยหัวข้อนี้  
ในระบบฐานข้อมูลงานวิจัยต่าง ๆ เป็นคำที่สื่อความหมาย  
ในประเด็นที่วิจัยมีการสรุปความเป็นมาและความสำคัญ  
ของประเด็นที่วิจัย รูปแบบการวิจัย เครื่องมือที่ใช้ใน  
การวิจัย การเก็บข้อมูล กลุ่มตัวอย่าง ระยะเวลาและ  
สถานที่ในการดำเนินการวิจัย วิธีการหรือสถิติที่ใช้ใน  
การวิเคราะห์ข้อมูล สรุปผลที่ได้จากการวิจัยและนำเสนอ  
แนวทางการนำผลการวิจัยไปใช้ประโยชน์.....

ตั้งค่า TAB  
ตามตัวเลข

ทุกการเว้นวรรค  
ให้เคาะ 2 ครั้ง

วรรค 1 : วรรค 1 (เว้น 1 บรรทัด 14 pt.)

คำสำคัญ : จำนวน 2 – 5 คำ โดยค้นด้วยจุลภาค (,)

ใช้ตัวอักษรแบบ (TH SarabunPSK 14 pt. แบบตัวปกติ)

\* ผู้เขียน/ผู้รับผิดชอบบทความ (Corresponding Author)

E-mail : .....

Abstract

ใช้ตัวอักษรแบบ (TH SarabunPSK 14 pt. แบบตัวหนา)

This article presents a guideline for preparing  
a paper to submit to the .....

ทุกการเว้นวรรค  
ให้เคาะ 2 ครั้ง

วรรค 1 : วรรค 1 (เว้น 1 บรรทัด 14 pt.)

Keywords : 2 – 5 keywords must be given.

ใช้ตัวอักษรแบบ (TH SarabunPSK 14 pt. แบบตัวปกติ)

0.5  
1. บทนำ

หัวข้อของบทความวิจัย ใช้ตัวอักษรแบบ

(TH SarabunPSK 14 pt. แบบตัวหนา)

เป็นหัวข้อที่อธิบายให้ผู้อ่านเข้าใจที่มา เหตุผล และความจำเป็นที่ต้องทำการศึกษาวิจัย เกริ่นกว้าง ๆ ให้เห็นสภาพทั่วไปของปัญหาชี้หรือหยาบยกประเด็น ปัญหาหรือข้อจำกัดที่เกิดขึ้น เสนอข้อมูลหรือวิธีการ แก้ปัญหาซึ่งมีอยู่ปัจจุบันหรือที่เคยมีมา สรุปเหตุผล และความจำเป็นในการดำเนินการวิจัย สามารถย่อมาจากความเป็นมา และความสำคัญของปัญหาในรายงาน วิจัยฉบับสมบูรณ์ได้

1.1 มีการระบุสภาพปัญหา และความต้องการในการพัฒนา

2.0  
1.1.1 .....

3.15  
1.1.1.1 .....

(หัวข้อถัดไปเรื่อย ๆ ทศนิยมไม่ควรเกิน 3 ตำแหน่ง

หากเกิน ควร เริ่มต้นด้วย 1), 2), 3),....)

3.65  
1) .....

2) .....

3) .....

4) .....

1.2 มีการศึกษาแนวคิด/ทฤษฎี ในการแก้ปัญหาหรือ เพื่อการพัฒนา

1.3 มีการอ้างอิงแนวคิด/ทฤษฎีที่มีความน่าเชื่อถือ สืบค้นจากแหล่งข้อมูลได้จริง

1.4 มีการเสนอแนวทางเพื่อประยุกต์แนวคิด/ทฤษฎี ในการแก้ปัญหา

(เว้น 1 บรรทัด 14 pt.)

2. วัตถุประสงค์การวิจัย

ข้อความชัดเจน อ่านและเข้าใจง่ายไม่ต้องตีความ (เริ่มด้วยคำกริยาแสดงการกระทำ) สามารถวัตถุประสงค์ ของการวิจัยจากรายงานวิจัยฉบับสมบูรณ์มาได้เลย

2.1 ตรง/สอดคล้องกับความเป็นมาและความสำคัญ ของปัญหา

2.2 มองเห็นผลลัพธ์ที่จะเกิดขึ้นได้อย่างชัดเจน

2.3 ผลลัพธ์ที่เกิดขึ้นสามารถนำไปแก้ปัญหา

2.4 เป็นประเด็นข้อสรุปหรือคำตอบที่สำคัญใน การวิจัย

(เว้น 1 บรรทัด 14 pt.)

0.5  
3. สมมติฐานของการวิจัย (ถ้ามี)

นำเสนอคำตอบที่ผู้วิจัยคาดการณ์ไว้ล่วงหน้าอย่าง สมเหตุสมผลต่อปัญหาที่ดำเนินการวิจัยใช้ภาษาที่ชัดเจน เข้าใจง่าย รัดกุม

(เว้น 1 บรรทัด 14 pt.)

4. กรอบแนวคิดการวิจัย (ถ้ามี)

ควรเขียนเป็นร้อยแก้ว หรือใช้ภาพประกอบเพื่อแสดง ความสัมพันธ์ของตัวแปรต่าง ๆ

(เว้น 1 บรรทัด 14 pt.)

5. วิธีการดำเนินการวิจัย

นำเสนอกระบวนการในการดำเนินการวิจัย อธิบาย ลักษณะของนวัตกรรมที่นำมาใช้ในการวิจัย อธิบาย ขั้นตอนและรายละเอียดการสร้างและพัฒนานวัตกรรม อธิบายวิธีการหาคุณภาพก่อนนำนวัตกรรมไปใช้จริง

5.1 การสร้างและพัฒนานวัตกรรม

5.2 กำหนดประชากรและกลุ่มตัวอย่างถูกต้องตาม ระเบียบวิธีวิจัย

5.3 ระบุเครื่องมือวิจัยต่าง ๆ ที่ใช้ในการวิจัยอย่าง ครบถ้วน

5.4 ระบุขั้นตอนการสร้างและหาคุณภาพของ เครื่องมือวิจัยตามหลักวิชาการ

5.5 ระบุรายละเอียดในการวิจัยและวิธีเก็บรวบรวม ข้อมูลชัดเจน

(เว้น 1 บรรทัด 14 pt.)

6. ผลการวิจัย

นำเสนอผลการวิจัยตามวัตถุประสงค์การวิจัย บรรยาย สรุปการวิเคราะห์ข้อมูล ผลการวิเคราะห์ข้อมูลและการ แปลความหมายของผลที่ได้จากการศึกษาวิจัย ผลการ วิเคราะห์ข้อมูลควรนำเสนอข้อมูลโดยใช้รูปภาพ ตาราง หรือแผนภูมิ มีคำอธิบายความหมายหรือสาระของรูปภาพ

ตั้งค่า TAB  
ตามตัวเลข

ทุกการเว้นวรรค  
ให้เคาะ 2 ครั้ง

แผนภูมิหรือตารางประกอบด้วยเพื่อให้ผู้อ่านเข้าใจผลการวิจัยได้ง่ายขึ้น

6.1 สรุปและนำเสนอผลการวิจัยวัตถุประสงค์การวิจัย การนำเสนอผลการวิจัยโดยใช้ภาพประกอบ ได้แก่ รูปภาพ แผนภูมิ และตาราง เป็นภาพลายเส้นหรือภาพถ่ายมีความละเอียด ไม่ต่ำกว่า 300 dpi ตัวอักษรที่ปรากฏในภาพประกอบจะต้องอ่านได้ชัดเจน ภาพประกอบควรมีขนาดพอดีกับคอลัมน์หรือกว้างเต็มคอลัมน์ 2 การใส่ภาพควรใช้ภาพที่เป็นลายเส้นมีความคมชัด อ่านออกได้ง่ายงดการใส่เงา เนื่องจากบทความวิจัยจะพิมพ์เป็นขาวดำ การใช้โทนสีอ่อนที่ก้ำกึ่งกันมากจะทำให้พิมพ์ออกมาไม่คมชัด ภาพประกอบและตารางต้องมีเลขที่และชื่อของภาพและตารางกำกับ เรียงลำดับหมายเลขตามลำดับในบทความวิจัย

**ข้อกำหนดรูปภาพ**  
1. รูปภาพ ตั้งค่าค่าโครเป็น "แนวเดียวกับข้อความ" เท่านั้น  
2. ค่าโคร ตั้งระยะห่าง ก่อน 6 pt. และหลัง 6 pt.

**คำอธิบายภาพ** ใช้ขนาด 14 pt. ตัวหนา และให้เริ่มต้นค่าภาพที่ โดยกำหนดตัวเลขเฉพาะภาพ ในบทความ ตั้งแต่ 1,2,3.....

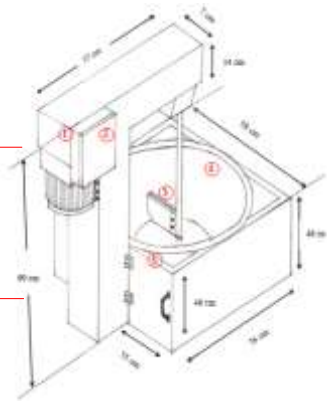

ภาพที่ 1 ภาพ.....

(เป็นภาพลายเส้นละเอียดไม่ต่ำกว่า 300 dpi)

(เว้น 1 บรรทัด 14 pt.)

**ตั้งค่า TAB ตามตัวเลข**

05 11

6.2 นำเสนอผลการวิจัยโดยใช้รูปภาพ แผนภูมิ หรือ ตาราง

6.3 มีคำอธิบายความหมายหรือสาระในรูปภาพ แผนภูมิ หรือตาราง

**ตารางที่ 1** เริ่มทำกัน  
สรุปความพึงพอใจของผู้เกี่ยวข้องที่มีต่อรูปแบบการนำเสนอของรายงานผลการประเมินหลักสูตรที่ผู้วิจัยสังเคราะห์ขึ้น  
(เว้น 1 บรรทัด 14 pt.)

รายการประเมิน	ค่าเฉลี่ย	ค่า SD	ระดับความพึงพอใจ
1. รูปแบบการนำเสนอรายงานผลการประเมินหลักสูตรที่จะนำเสนอในเอกสารรายงาน	4.12	0.73	มาก
2. นำเสนอข้อมูลด้วยตาราง และสรุปด้วยความเรียง	3.97	0.90	มาก
3. นำเสนอข้อมูลด้วยกราฟ และสรุปด้วยความเรียง	3.56	0.84	มาก

(เว้น 1 บรรทัด 14 pt.)

**7. สรุปผลการวิจัย**

สรุปข้อค้นพบจากการวิจัย สรุปผลการวิจัยได้ตามวัตถุประสงค์งานวิจัยที่กำหนด

(เว้น 1 บรรทัด 14 pt.)

**8. อภิปรายผลการวิจัย**

ควรวิจารณ์ผลการวิจัยพร้อมทั้งสรุปประเด็นและสาระสำคัญของงานวิจัย.....

.....

.....

.....

.....

.....

.....

.....

.....

.....

.....

(เว้น 1 บรรทัด 14 pt.)

**9. ข้อเสนอแนะ**

เสนอแนะให้เห็นว่าผลจากการวิจัยสามารถนำไปใช้ประโยชน์ สามารถประยุกต์ใช้ได้ และประเด็นที่เป็นแนวทางการทำวิจัยต่อไป

(เว้น 1 บรรทัด 14 pt.)

**ตารางที่**  
ใช้ขนาด 14 pt. ตัวหนา และให้เริ่มต้นค่าตารางที่ โดยกำหนดตัวเลขเฉพาะ ตารางในบทความ ตั้งแต่ 1,2,3.....  
**คำอธิบายตาราง**  
ใช้ขนาด 14 pt. ตัว ปกติ ค่าโคร และตั้ง

**ข้อกำหนดตาราง**  
1. ขนาดอักษรในตาราง กำหนดไม่เกิน 14 pt. ตามความเหมาะสม  
2. หัวคอลัมน์ กำหนดตัวหนา รายละเอียดในตาราง ตัวปกติ  
3. เส้นกั้นเปิด ปิด เป็นเส้นคู่  
4. เส้นในตารางเป็นเส้นปกติ ขนาด 1/4  
5. เส้นข้างซ้ายขวาขอบตารางไม่ต้องมี

## 10. เอกสารอ้างอิง

ใช้การอ้างอิงตามแนว เอพีเอ (APA-American Psychological Association edition ) ทั้งเอกสารอ้างอิงที่เป็นภาษาไทยและภาษาอังกฤษ ตามตัวอย่างดังนี้

### ภาษาไทย

#### ออนไลน์

ทิพวรรณ พัทยานุกูล. (2559). **จรรยาบรรณนักวิจัย**. ค้นเมื่อ พฤษภาคม 3, 2548, จาก [http://www.kalathai.com/think/view\\_hot.php?article\\_id=9](http://www.kalathai.com/think/view_hot.php?article_id=9)

#### การประชุม, อบรม, สัมมนา

วันชัย ศิริชนะ. (2541). การประกันคุณภาพการศึกษา ระดับอุดมศึกษา. ใน **รายงานการสัมมนา เรื่อง ห้องสมุดสถาบันอุดมศึกษากับประกันคุณภาพการศึกษา** (2-4 ธันวาคม หน้า 69-74). เชียงใหม่: กองห้องสมุด มหาวิทยาลัยแม่โจ้.

#### วารสาร

วัลลภ สันติประชา และชูศักดิ์ ณรงค์เดช. (2553, มีนาคม). คุณภาพเมล็ดถั่วเขียวในภาคใต้. **เกษตรศาสตร์**, 49, (4), หน้า 1-16.

#### หนังสือ

กฤษณะ เรืองเดช. (2552). **การวิจัยเพื่อพัฒนาการเรียนรู้**. กรุงเทพฯ: ผนึกไทย.

#### วิทยานิพนธ์

สมศักดิ์ รักษ์วงศ์. (2528). **การศึกษาการใช้ยาชนิดต่าง ๆ ในการป้องกันโรคสนิมของถั่วเหลือง**. วิทยานิพนธ์ ปริญญาศึกษาศาสตร์ มหาวิทยาลัย สาขาวิชาการบริหารการศึกษา บัณฑิตวิทยาลัย มหาวิทยาลัยศิลปากร.

#### พจนานุกรม

ราชบัณฑิตยสถาน. (2546). **พจนานุกรมฉบับราชบัณฑิตยสถาน พ.ศ. 2542**. กรุงเทพฯ: นานมีบุ๊คพับลิเคชั่น.

## English

### Journal

Mckenzil, J.F. & Williams, C.I. (1982, May). Are you students learning in a safe environment. **Journal of school health**, 8, (5), pp. 284-285.

### Academic Conference

Hill1, M.J.,Archer, K.A. and Hutchinson, K.J. (1989). Towards developing a model of Persistence and production for white clover. In **Proceedings of the XIII International Grassland Congress** (4-11 October pp. 1043-1044). France: Nice.

### Book

Lewe, W. (2009). **Orthopedic massage : theory and technique**. (2nd ed.). Edinburgh: Mosby Elsevier.

### Thesis

Niphawan, S. (2008). **Caregiver role strain and rewards of caregiving: A study of caring for traumatic brain injured patients in eastern Thailand**. (Doctoral dissertation). Mahidol University, Bangkok.

## การกำหนดขนาดต้นฉบับกระดาษ (A4)

